



SWI-TEC[®]

SIEMPRE UNA BUENA IDEA
POR DELANTE

TIENDA NÁUTICA
ONLINE

WWW.SWI-TEC.COM

2025





El equipo

Un **equipo familiar** que fabrica nuestros productos en Porto Cristo, Mallorca y que siempre quiere ofrecer una gran selección de productos innovadores y el mejor servicio posible.

Juntos somos fuertes!

La producción

Desarrollamos **productos especiales** para facilitarle su vida cotidiana a bordo.



Nuestra mascota **Maxi** te guiará a través del catálogo.
Pasadlo bien



En el mástil

- 6 SWI-TEC Elevador
Funda protectora
- 7 Elevador detalles
- 8 Guíndola
Elevador: bolsa universal
- 9 Elevador Accesorios
Rodillo de guía
Cabo de 4m
Cinturón mástil
- 10 Peldaños
- 11 Sistema de elevación para personas en silla de ruedas
Asiento especial para personas en silla de ruedas.

Ayudas a bordo

- 12-15 Hydrogenerador Estandar
Siempre suficiente electricidad a bordo
- 16 Anti gaviotas «Universal»
Una protección ideal
- 17-18 Accesorios para anti gaviotas universal
- 19 Anti gaviotas para tope de mástil y crucetas,
Anti gaviotas multiuso
- 20 Grúa para fueraborda
Arnes para fueraborda
También para los modelos nuevos
- 21 Protección Anti-Rata
¡Nuevo tambien para buques de carga!

Ayudas a bordo

- 22 Soporte Zodiac
- 23 Soporte defensa para pies
Ahora también en blanco
Hebilla de abrazadera para cintas
Cinta velcro 3M
- 24 Soportes obenques / Pulpo para velas
RopeFix fija cabos

Fondeo

- 25 **NUEVO!** Seguro para cadena
Ahora también para superyates
- 26-28 Orinque Automático
Orinque Accesorios
Soporte para boya
Iluminación para el Orinque
Vea su orinque durante la noche
Adhesivos
- 29 Cadena para boyas de amarre
*¡No más cabos rotos en las boyas de amarre!
¡A partir de ahora está seguro con las boyas de amarre!*
Estabilizador
- 30 Ancla - Original Bugel, conector de bola y antirrobo



Amarre

- 31 Gancho de amarrar
- 32 Bichero
Gancho liberador
- 33 Gancho para guías de muerto
- 34 Safety Lock

Viento & Sol

- 35 **NUEVO!** Kit de toldo
Para embarcaciones a motor pequeñas y medianas y de vela
- 36 Airedor textil
Mosquitero / Tenax
Protección contra los parásitos
- 37 FixTop & RollTop
Presta sombra a su embarcación
- 38 Funda winche
Funda para tensores

Seguridad

- 39 Antirrobo para escotillas
- 40 Escalera de emergencia
- 41 Seguro contra robos para velero
«Estándar»
«Deluxe»
Desarrollo para su seguridad a bordo

Pasarelas

- 42-44 Pasarelas
¡Varios modelos diferentes!
Pasarelas a medida
- 45 **NUEVO! Moqueta antideslizante**
Perfecto para perros y gatos a bordo
Bolsa
Pié de gallo tipo percha
- 46 Soporte de pasarelas

Bolsas

- 47 Bolsa de herramientas
- 48 Bolsa combinada
Bolsa universal pequeña
Bolsa para mapas náuticos
- 49 Bolsa Universal
Bolsa para la barandilla
Bolsa de mástil para drizas
- 50 Bolsa multiuso
Bolsa manivela
Bolsa para cabos

Varios

- 51 Prensa ajos
Salero y Pimentero
- 52 Soporte bebidas y botellas
- 53 Cojeremaches Tornillos
- 54 Presentación SWI-TEC
- 55 SWI-TEC Internacional

SWI-TEC Elevador



Video Demo
www.swi-tec.com



¡Solo y seguro sobre el mástil sin ayuda ajena!

- Completamente protegido a cualquier altura
- Trabajar solo en el mástil
- Las manos están siempre libres
- No necesita fijaciones en el mástil
- Elevador con doble seguridad
- Transmisión 1 : 10
- Otras funciones: bajar un fueraborda o dinghy, o para salvar a una persona que se ha caído al agua
- A la venta en dos modelos (hasta altura de mástil de 13 m o hasta altura de mástil de 25 m)

El elevador siempre contiene un cabo sin fin de la altura de su mástil.

Art. No.	1001	1002
Hasta:	13 m	25 m
Transmisión:	1:10	1:10
Peso:	6,7 kg	7,6 kg
Medidas:	Ø = 165 mm L = 215 mm	Ø = 185 mm L = 215 mm
Carga máxima:	150 kg	150 kg
Resistencia rotura cable:	2100 kg	2100 kg
Material:	Acero inoxidable V4A, aluminio, plástico	



Con certificado
de German
Lloyd!



En los pedidos indiquen siempre indiquen la altura del mástil, por favor.



Accesorios Elevador: Funda Protectora



Una protección para el elevador de mástil y para el mismo mástil con la funda de neopreno.

Protege:

- el elevador del mástil y al mástil contra golpes
- el tope contra raspaduras
- el elevador durante su almacenaje

Art. No.	1005
para elevador de	13 m & 25 m
Material:	Neopreno, 7 mm
Peso:	0,5 kg



SWI-TEC Elevador



Guíndola «Estándar» y «XXL»



¡Homologado por la entidad autorizada!

- Asiento: con una tabla de madera cosida
- Nueva versión más completa
- Seguro en caso de desmayo
- Construido con materiales sólidos
- 4 bolsillos más grandes para las herramientas
- Incluido grillete de inox
- Volumen reducido (se suministra plegada en una bolsa)
- Incluye fijación para taladradora y bolsillos para herramientas

Modelo XXL

- Con respaldo regulable
- Tabla de madera más gruesa
- Más ancho

★ Un «excelente» en la seguridad: ¡Las guíndolas te protegen en caso de desmayo!



Art. No.	2001 «Estándar»	2000 «XXL»
Peso:	2 kg	3,7 kg
Capacidad de carga:	150 kg	170 kg
Resistencia rotura cuerda:	2170 kg	3000 kg
Madera:	47 x 21 x 1,5 cm	50 x 24 x 2 cm
Material:	Mezcla de algodón-poliamida	
Cinturilla:	125 cm	145 cm

Accesorios elevador: Bolsa Universal



¡La bolsa universal a bordo y en casa!

- La bolsa perfecta para el elevador y sus accesorios
- Para guardar el orinque en la caja del ancla
- Volumen reducido
- Multifuncional

Art. No.	3009
Material:	Mezcla de plástico de alta calidad con caucho de espuma
Peso:	0.8 kg
Medida:	400 x 250 x 250 mm



Accesorios elevador: Rodillo de Guía



¡De esta forma se puede accionar el elevador de mástil sin dificultad en alta mar!

- Montar directamente en el mástil alrededor de la génova enrollada
- Protege el elevador de mástil contra golpes
- Se puede usar como guía de *Blister*

Art. No.	1003
Material:	Bolas de madera de haya, cable de acero inox.
Medida:	(4 mm) AISI 316 700 mm



Accesorios elevador: Cabo de 4 m



¡Posibilita su uso también como un aparejo!

- Para la maniobra: “hombre al agua”
- Para acoplar el motor fueraborda al dinghy
- Para levantar un dinghy del agua ...
- Para montaje o desmontaje de un agregado como caja de cambios, batería, generador etc...



Art. No.	1004
Medida:	4 m
Cabo:	Ø = 10 mm empalmada



Accesorios elevador: Cinturón Mástil

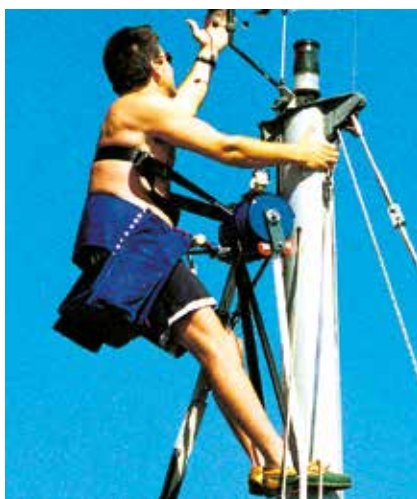

¡Subir al punto más alto del mástil!

- Trabajo seguro en la parte alta del mástil
- Para reparaciones o montajes por encima del mástil
- Se puede ajustar a cualquier talla



Art. No.	1006
Material:	Poliester, 50 mm
Resistencia de carga:	1000 kg



Peldaños



El otro camino hacia la altura...

Peldaños de acero inoxidable

- Con anillo para pasar un cabo que evita el bloqueo de drizas
- Construcción sencilla
- Acero inoxidable, V4A
- Diseño de bella forma
- Aspecto discreto sobre el mástil
- Adaptable a cualquier mástil
- Peso reducido

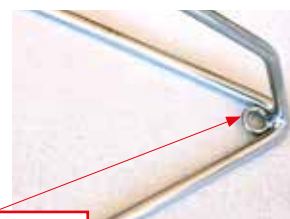

Con anillo para pasar



Art. No. 1009 Peldaños

Material: Acero inox. AISI 316
 Ejecución: 6 agujeros
 Medidas: 20 x 20 x 17 cm
 Peso: 170 g



Art. No. 1068 Peldaños plegables

Material: GfK / nilón
 Ejecución: 5 agujeros
 Medidas: 14,8 x 7,7 x 3,5 cm
 Peso: 164 g

Peldaños de plástico, plegables

- apropiado conjunto del elevador en lugar del cinturón de mástil
- Fibra de vidrio de plástico unido con nilón
- Fácil de plegar
- Antivibraciones



Art. No. 2002 Remaches Monel

Material: Monel
 Ejecución: Longitud de sujeción
 Medidas: Ø 4,8 x 16,5 mm

SWI-TEC Sistema de elevación para personas en silla de ruedas

Elevador de mástil con asiento especial para personas en silla de ruedas

Ahora es posible el traslado seguro y sin peligro de la pasarela al barco. El asiento nuevamente desarrollado y seguro para casos de desmayo, les hace la vida todavía más fácil a personas con discapacidad. Ahora, también pueden embarcar o desembarcar personas que necesitan la silla de ruedas o para las que la batayola constituye una barrera insuperable.

- Vivir la experiencia a bordo de un velero es posible y fácil para personas con discapacidades
- Exclusivo: Hemos desarrollado un dispositivo de elevación propio, especialmente para su uso a bordo
- Traslado seguro y sin peligro de la pasarela al barco
- No se necesitan herrajes en el mástil
- En caso necesario, simplemente enganchar el aparato en la botavara de la vela mayor o en el tangón
- Multiuso – también para salvamento en caso de hombre al agua



Art. No. 5091	Arnés para la transferencia
Peso:	1,8 kg
Carga de personas:	150 kg
Material:	mezcla de algodón y poliamida cinturones de poliéster barra transversal, mosquetones y anillas de acero inoxidable
Incluye bolsa impermeable para almacenamiento	

El elevador SWI-TEC no está incluido, hay que pedir por separado!



Hidrogenerador

Suficiente electricidad a bordo!

Navegando a vela bajamos el generador al agua y enseguida produciremos electricidad y las baterías se cargarán!

- Ajustable según la inclinación del espejo de popa de la embarcación, asegurando que el generador siempre entre verticalmente en el agua
- Placa base en el espejo con una contra placa masiva (también disponible por separado)
- Fácil sujeción
- Se puede plegar navegando con velocidad, gracias a la reducción 1:4 mediante un cabo
- Se bloquea automáticamente en posición de trabajo, evitando tensión en la cuerda durante el viaje
- Puede liberarse inmediatamente con un tirón con la cuerda separada (color rojo), para izar o en caso de una colisión
- Puede plegarse verticalmente cuando no está en uso o cuando las baterías están cargadas
- Los topes laterales evitan golpes del generador en el casco
- Diseño ergonómico
- Libre de mantenimiento

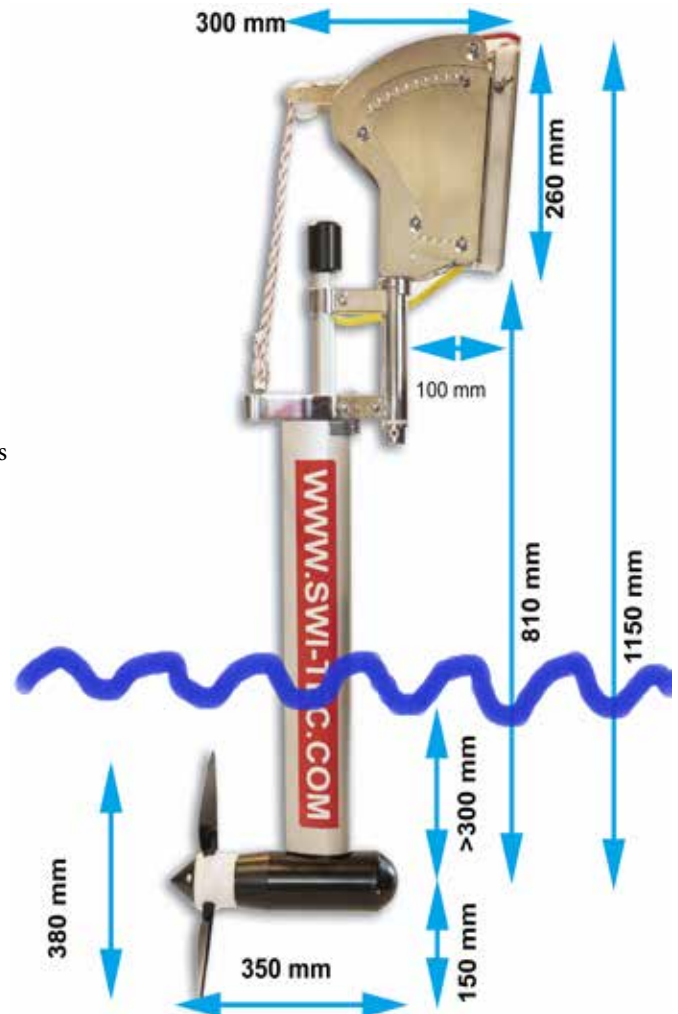

Hidrogenerador Estándar

Art. No.

7147 (12V) / 7148 (24V) con soporte normal

Dimensiones: 110 x 10 x 30 cm Peso: aprox. 18 kg



Atención!

Para usar con batería de ion-litio

Es posible usar el Hidrogenerador con baterías de litio, pero siempre con consulta y con permiso de la fabricante de las baterías.

En este caso, siempre debe haber un relé instalado entre el Hidrogenerador y el regulador, ya que de lo contrario, nuestro regulador se dañará.



Contenido de entrega

Generador



- Muy silencioso gracias al engranaje planetario
- No hay revoluciones altas, gracias a una reducción baja
- Gran rendimiento de la energía
- Sin vibraciones en la hélice gracias al embrague
- Forma muy ergonómica
- En cada lado hermetizado con 2 juntas tóricas
- Eje de la hélice con 2 rodamientos y dos retenes especiales
- Fácil de reparar
- Cuerpo de aluminio anodizado duro, tapas de Delrin
- Forma del perfil de aluminio muy ergonómico
- Todos los tornillos de acero inoxidable (A4)
- No hay fuerza de la hélice a la transmisión porque están separados con el sistema de embrague
- Casi no se oye dentro del agua
- Cargando a partir de 4 nudos (según ajuste de la hélice)

Regulador



- Hasta 16/32 voltios ajustables, perfecto para quitar las perdidas de la tensión
- Con desembrague integrado (la hélice gira libre cuando ha llegado la tensión ajustada de la batería)
- Pantalla digital con cable USB para fijar en la tabla de navegación
- Conexión separada para paneles solares o molinos de aire
- Conexión separada para otros aparatos que se conecten y desconecten automáticamente según el estado de la batería
- **NUEVO:** Pantalla incluida
- **NUEVO:** interruptor adicional para la marcha libre
- **NUEVO:** función de alarma cuando las baterías han cargado por completo
- **NUEVO:** una potencia superior

Hélice



- Cuerpo base en plástico especial
- Palas en aluminio pintado en horno
- El paso es ajustable de fábrica depende del tipo de barco y de la velocidad
- Las palas son intercambiables (por ejemplo en colisión)
- La forma de las palas está construida según la técnica hidrodinámica con un software especializado

Soporte estándar



- Soporte de acero inoxidable con pieza de plástico en medio y contraplaca
- Todo con tornillos, tuercas y perno seguro

Datos Técnicos

Mecanismo para levantar: El soporte es de acero inoxidable con dobles segmentos ajustables, plegable hacia arriba con cabo. Durante la navegación se puede bajar sin esfuerzo gracias a la reducción 1:4. Bloqueo durante la navegación. Sistema para encajar fácil en la popa.

Generador: Generador con cola, hélice y generador programable digital y cable de 4 m
 Gama de energía: Carga a partir de 4 nudos (depende del tipo de barco y el ajuste de la hélice)
 Capacidad eléctrica: Depende de la velocidad de 50 - 500 vatios
 Medidas: Generador con cola y soporte: 1100 x 100 mm, diámetro de la hélice: 360 mm

Unidad de control:
 Potencia: 1.000W (Hidrogenerador máx. 600W, placas solares 400W, max. 60vdc)
 Posibles baterías: 12V/24V, de 200Ah/100Ah (detección automática de voltaje)
 Tensión máxima de la parada de carga: 16V/32V (ajustable)
 Mín. tensión para deslastre de carga: 11V / 22V
 Corriente de carga máxima: 40A (20A de 24V)
 Pérdida de carga: menos de 45mA
 Medidas: 278 x 133 x 75 mm Peso: 1,6 kg
 Entorno ambiental: -10 ° a 50 ° Celsius, humedad relativa 0 a 90%
 (No instalar al exterior, sólo en el interior)

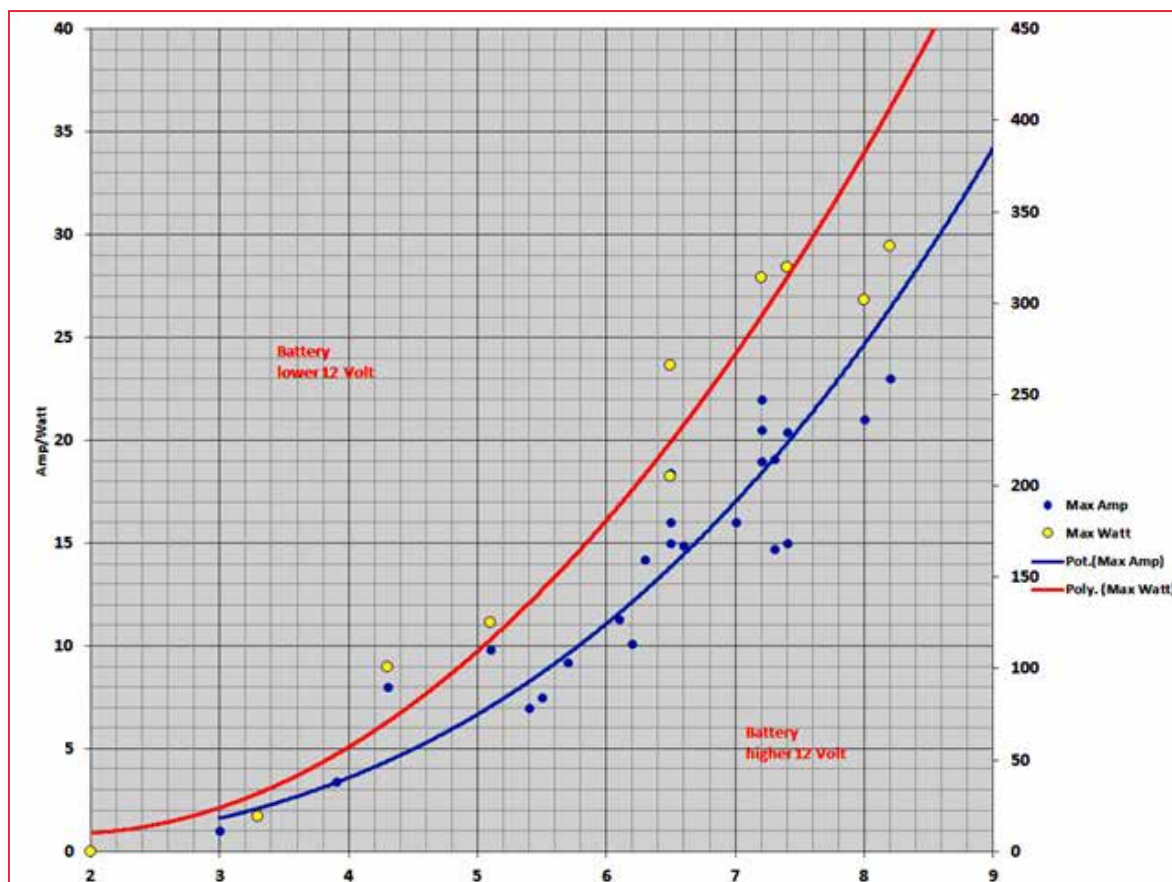

Accesorios

Soporte especial para plataforma de baño

Con nuestro soporte especial, puede conectar el hidrogenerador a casi cualquier plataforma.

Art. No.	7210
Material:	Acero inoxidable
Dimensiones:	265 x 70 x 260 mm
Peso:	aprox. 2,4 kg



Soporte Normal

Soporte de acero inoxidable con pieza de plástico en medio y contraplaca. Todo con tornillos, tuercas y perno seguro.

Art. No.	7220
Material:	Acero inoxidable
Dimensiones:	260 x 70 x 30 mm
Peso:	aprox. 2 kg



Anti gaviotas Universal

El nuevo anti gaviotas universal



El anti gaviotas universal está compuesto por un cuerpo del que salen 9 varillas con unas pequeñas bolas en sus extremos. La unión entre el anti gaviotas y su soporte, es a bayoneta, es decir, de media vuelta. El soporte tiene un espesor de 15 mm y se puede instalar fácilmente en cualquier sitio con 2 tornillos.

El manejo es muy fácil: el cuerpo con las varillas se engancha al soporte mediante un giro en sentido contrario a las agujas del reloj y se aprieta el seguro hacia abajo para bloquear la pieza.

Las varillas se pueden quitar y poner según la necesidad. Por ejemplo: en un montaje en una plataforma las varillas que pueden molestar al casco del barco, pueden quitarse.



Art. No 2100

Anti gaviotas Universal

Material:	Delrin, varillas de poliéster
Medidas:	L = 1,60 m
Diámetro abierto:	Ø aprox. 2,7 m
Peso:	0,7 kg

Incluye bolsa impermeable para almacenamiento



Video Demo
www.swi-tec.com



Accesorios para anti gaviotas universal

Art. No. 2106 Soporte botavara

Material: PVC
 Medidas: 15 x 15,5 cm
 Peso: 0,25 kg

Con correas de 1,5 m de largo y 2 hebillas de abrazadera ajustables, el soporte se adapta a casi todos los yates de vela. El soporte se fija a la botavara mediante correas y hebillas, fijando el anti-gaviotas con el cierre de bayoneta.



Art. No. 2110 Soporte barandilla

Material: Nylon (Delrin)
 Medidas: Medida del disco $\varnothing = 80$ mm
 Peso: 0,5 kg

Este soporte se puede montar en cualquier sitio (barandillas, pasamanos,...) La sujeción de barandilla viene junto al soporte universal del anti gaviotas.



Art. No 2105 Soporte para toldos

Material: Delrin, PVC
 Medidas: 220 x 180 mm
 Peso: 0,3 kg

El kit del soporte para toldos contiene el soporte de bayoneta, dos discos de plástico y un juego de tornillos, tuercas y arandelas. Su fijación es muy sencilla: una vez escogido el lugar para su instalación, se hacen 2 pequeños agujeros en el toldo, se coloca un disco arriba y una abajo y se atornillan.



Art. No. 2102 Soporte extra

Material: Delrin
 Medidas: Medida del disco $\varnothing = 80$ mm

El soporte extra para una instalación adicional del anti gaviotas universal



Accesorios para los anti gaviotas universal

Art. No. 2111	Soporte Télescópico
Material:	Acero inox., Aisi 316, hilos poliéster
Medidas:	Extensible 0,7 - 1,3 m diámetro tubo: 25 / 30 mm
Peso:	1,5 kg



El soporte telescópico de acero inoxidable indestructible permite colocar la protección universal contra gaviotas en plataformas de baño y portaequipos. Es ligero, manejable y rápido de montar y desmontar.

Simplemente instale y fije el poste telescópico, luego coloque la protección universal contra gaviotas con el cierre de bayoneta. 3 estribos de fijación le dan la oportunidad de asegurar el telescópico, para esto recomendamos nuestro kit de montaje (Art. No. 2072 / P. 18).

Art. No. 2071 Pie (con articulación esférica)

Material: inoxidable, Aisi 316
Desea configurar su anti gaviotas y no tiene la opción de adjuntarlo bien a bordo. También hemos desarrollado la solución perfecta para esto con nuestro pie ajustable. La articulación esférica proporciona la flexibilidad necesaria. En combinación con el telescópico art. no. 2111 y el juego de fijación art. no. 2072 es un soporte adicional.



Art. No. 2072 Juego de fijación

Nuestro kit de montaje es adecuado para el soporte telescópico universal. Los 3 cinturones de poliéster (4 mx 3 cm) con cierre rápido le dan un agarre seguro y puede disfrutar de la vida a bordo, libre de excrementos de pájaros.



Art. No. 2081 Soporte universal para barandilla

El soporte universal para sombrilla, anti gaviotas etc. El soporte universal se puede utilizar para todos los objetos con una varilla de hasta Ø 32 mm. El lado opuesto puede alcanzar una abertura de hasta 42 mm (redondo o cuadrado) y puede fijarse en cualquier posición hasta 360 °.



Anti gaviotas para el tope de mástil

Proteja el tope del mástil o los rolbars con este anti gaviotas.

El anti gaviotas para el tope de mástil recién desarrollado proteje su barco desde una gran altura.

La sección central de rotación protege aun más y la inclinación es ajustable.

El anti gaviotas también es utilizable en los rolbars, los techos de la cabina y más.

Art. No.	2091
Modelo:	Tope de mástil / Rolbar
Material:	PVC, Alu anodizado, hilos de poliéster
Medidas:	Altura = 0,5 m, Ø ca. 1 m tubo: Ø 22 mm



Anti gaviotas para crucetas extensible

¡Protección también para las crucetas!

El sistema de protección de gaviotas se caracteriza por su sencillo sistema de enchufe, que permite conectar una infinidad de piezas. De esta manera se pueden proteger zonas como crucetas de barcos contra los excrementos de pájaros.

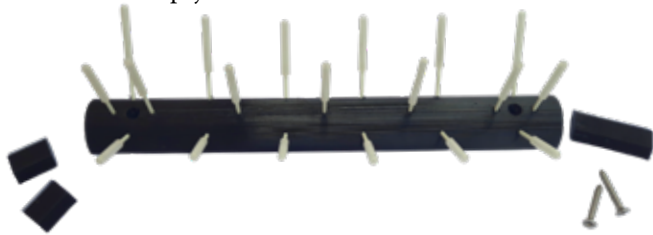

Art. No.	2090
Modelo:	Crucetas
Material:	Plástico, Varillas de poliéster con tapones protectores
Medidas:	25 x 3 x 6,5 cm

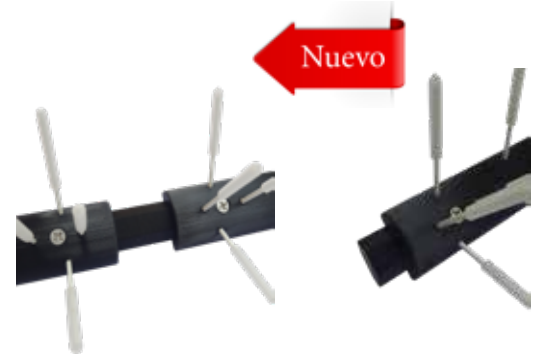

Anti gaviotas multiuso

Ahuyenta a las molestas aves y protege eficazmente tus áreas de las heces de aves con nuestro innovador Dispositivo Ahuyentador de Aves Multiusos! Esta solución de alta calidad está diseñada específicamente para áreas pequeñas y puede cubrir un diámetro de 50 cm.

Art. No.	2092
Material:	Nylon (Delrín), Varillas de poliéster con tapones protectores



Grúa para fueraborda

2 opciones de montaje:

La grúa se puede unir a la barandilla o al soporte de la barandilla!



Suba o baje su motor fueraborda de manera fácil y segura!

- Polea reductora 1/4
- Para diámetros de barandilla verticales y horizontales de hasta 30 mm
- Funcionamiento simple
- Doble tubo para más carga útil
- Larga vida útil gracias al acero inoxidable (V4A)
- Es ideal para subir la compra
- Se entrega lista para usar

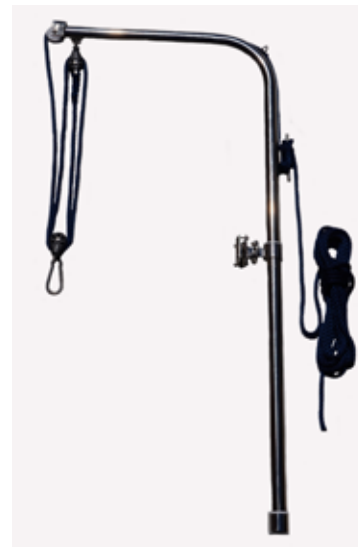

Art. No.	5200
Cabo:	15 m / Ø 10 mm
Medida:	150 x 70 cm
Material:	acero inoxidable (AISI 316)
carga máxima:	hasta 100 kg
Peso:	2,7 kg
Diametro de tubo:	Ø 42,5 x 2,6 mm



Gracias a el soporte inferior se puede montar en cualquier lugar y su montaje y desmontaje es muy fácil.



Cinta para fueraborda



¡La solución perfecta!

- Ayuda a llevar el motor de forma cómoda y segura
- Puede dejarse el cinta montado mientras esté funcionando el motor



Art. No.	4042
para:	2 – 4 PS
Art. No.	4045
para:	4 – 20 PS
Material:	100 % Poliéster
Carga máxima:	100 kg



Protección Anti-Rata



Video Demo
www.swi-tec.com

«Más vale prevenir que curar»

- Giratorio y plegable
- No más roedores a bordo
- Fácil de fijar, muy efectivo, compuesto de dos partes
- Utilizar cuando este anclado o en el puerto
- A la venta en dos medidas
- Se puede usar también en la cadena del ancla
- Utiliza poco espacio de almacenaje
- Gomas reemplazables



Para buques de carga
y superyates

Art. No.	1125
para cabos hasta:	Ø 75 mm
Medidas Ø del disco:	800 mm
Material:	PVC / polistirol
Peso:	2,7 kg

Art. No.	1122	1124
para cabos:	desde 15mm hasta Ø 30 mm	Ø 45 mm
Medidas Ø del disco:	360 mm	450 mm
Material:	PVC / polistirol	
Peso:	500 g	900 g

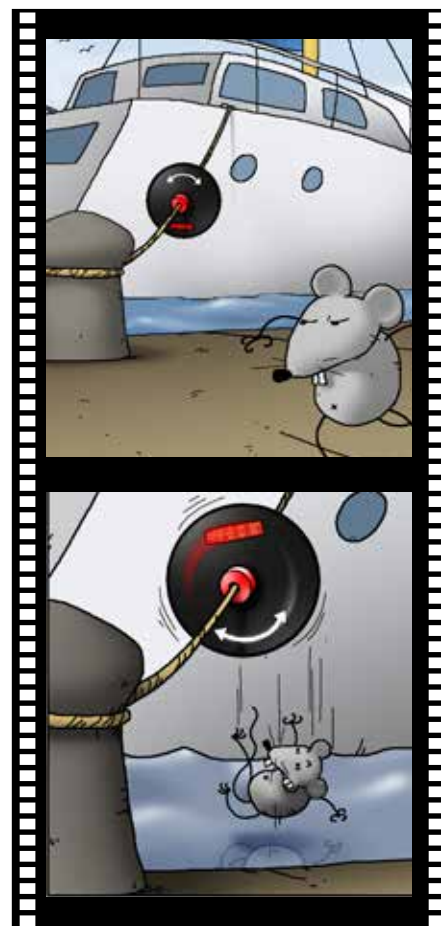

Soporte Zodiac pivotante

¡Así de fácil puede guardar su Zodiac!

- Para veleros y barcos a motor
- Con seguro de bloqueo con dos posiciones
- Fácil de manejar
- La madera se puede cortar según el casco de la Zodiac (se suministra sin cortar)
- Se entrega con 2 contraplacas macizas
- En acero inoxidable 316 y rodamientos de bronce
- Capacidad de carga muy alta



Video Demo
www.swi-tec.com



Art. No.	8030
Material:	Acero inoxidable 316 / Teka (Iroko)
Vol. de entrega:	2 unidades (derecha e izquierda), 2 cintas y tornillos
Carga máxima:	250 kg cada soporte, peso: 24 kg / unid.
Medidas:	Largo total: 1080 mm, soportes base: 250 x 180 x 8 mm, largo de la madera: 900 x 60 x 200 mm



Soporte Zodiac desmontable

¡La manera simple para sujetar el anexo seguro durante la navegación!

- Perfecto para plataformas con espacio para Zodiac, Jetski etc.
- Cuando la Zodiac está en el agua, se quitan los soportes y la plataforma queda despejada.
- Las maderas se pueden cortar según la forma del casco (entregado como en la foto de abajo).

Art. No.	8027	Juego completo destornillable
Material:	Acero inox. 316 / Teka (Iroko)	
Volumen de entrega:	4 discos, 4 ángulos, 4 tornillos M8 con cabeza de plástico, 2 correas, 2 trozos de madera (sin cortar en forma), tornillos	
Peso:	6 kg	
Medidas:	Madera: 600x50x100 mm, Disco Ø 65 mm, Ángulo 70x40x50 mm	



Art. No.	8028	Juego completo encajable
Material:	Acero inox. 316 / Teka (Iroko)	
Volumen de entrega:	4 tinteros, 4 contrapiezas, 4 argollas plegables para asegurar, 2 cintas, 2 trozos de madera (sin cortar en forma), 40 tornillos	
Peso:	4 kg	
Medidas:	Madera: 600x50x100 mm, tinteros: diámetro disco Ø 40 mm, profundidad: 50 mm, diámetro exterior tintero Ø 15 mm	



Piezas de montaje de bote separados

Art. No. 802800	Tinteros para soporte zodiac (Juego de 4)
Tinteros:	diámetro disco Ø 40 mm, profundidad 50 mm
diámetro exterior tintero:	Ø 15 mm
Contrapiezas:	60 x 40 mm
Material:	Acero inoxidable 316, incl. tornillos
Agujero del tornillo:	Ø 4 mm

Art. No. 802700	Escuadras para soporte zodiac (Juego de 4)
Medidas:	70 x 40 x 55 mm
Disco:	Ø 65 mm
Material:	Acero inoxidable 316, incl. tornillos



Soporte defensa para pies

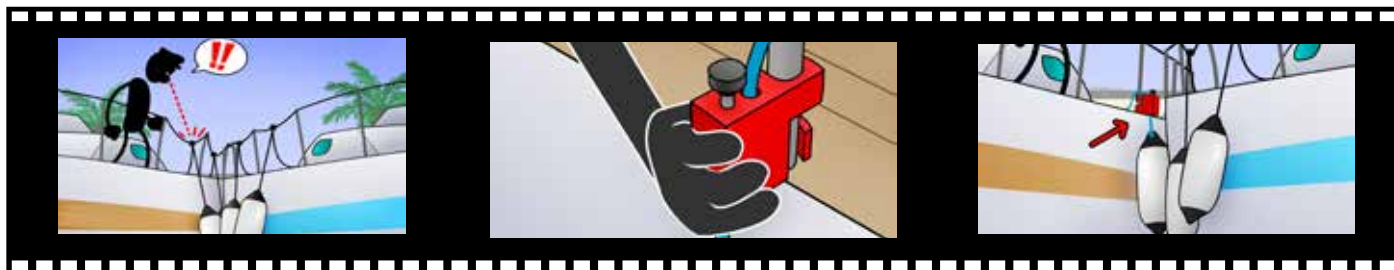

¡El sitio perfecto para atar las defensas!

- Fácil y rápido de atar
- Ajuste de altura muy sencillo
- El cabo se aprieta con solo presionar el botón
- Evita tensión en el cable de la barandilla
- Reduce la longitud de los cabos
- Más adecuado estéticamente al no quedar ningún cabo colgando de la barandilla
- Hay 2 modelos disponibles (25 y 30mm)
- Se puede dejar puesta la defensa siempre en el soporte
- Para sacar, solamente hay que girar 90°, desenganchar y guardar junto con la defensa
- Un regalo bonito y original
- Un precio económico con el juego de dos
- Con seguro aparte



Soporte defensa rojo (set de 2)

Art. No.	2061
Juego de 2:	Ø 25 mm
Colores:	rojo
Material:	Polietileno / acero inoxidable
Realización:	de 6 mm hasta 12 mm de cabo
Peso:	120 g (130 g)

Soporte defensa azul (set de 2)

Art. No.	20611	20621
Juego de 2:	Ø 25 mm	Ø 30 mm
Colores:	azul	azul
Material:	Polietileno / acero inoxidable	
Realización:	de 6 mm hasta 12 mm de cabo	
Peso:	120 g (130 g)	

Hebilla de abrazadera para cintas

Art. No.	507419	404509
Para cintas de:	20 mm	25 mm
Dimensiones:	3,5 x 3,0 cm	4,7 x 3,7 cm
Material:	Aluminio anodizado (según DIN 5292)	



Cinta velcro 3M

Art. No.	8079
Ancho:	2,5 cm
Color:	Transparente
Unidad de pedido:	1 metro

Attention! La cinta de velcro de 1 metro produce una superficie de union efectiva de 0,5 metros de largo.



Soportes obenques

¡Utilizad el sitio de los obenques!
La solución para todo lo que está suelto en la cubierta

Soportes de obenques para bichero

- Montaje fácil
- El bichero está siempre a mano
- Nuevo: Incluye cinta de «Velcro»



Art. No.

2042
2043
2045

Acero inoxidable AISI 316

Soportes obenques bichero
Soportes obenques RopeFix
Soportes obenques con gancho

Soportes de obenques para fijar cabos

- Apropiado para todos los cabos a partir de Ø 4 mm
- Los cabos se pueden secar más rápido
- También es apropiado para mangueras de agua

Soportes de obenques con gancho

- Para todo lo, que se puede colgar
- Para fijar la pasarela
- Para fijar un toldo



Pulpo para velas

¡Asegurar las velas con rapidez y seguridad!

- Se acabaron las gomas «saltarinas»
- Regulación de las cintas diagonal y longitudinal
- No es peligroso porque no hay cintas de goma
- Varios modelos (4 hasta 6 cintas)
- Resistente a los rayos UV
- Lavable
- Regulación individual
- Ni elásticos peligrosos
- Seguridad con cierres rápidos
- Manejo sencillo



Art. No.

longitud de la percha:
Cintas:
Color:
Material:

5060

Pulpo «S»

2,5 – 4 m

4

blanco

cinta de poliéster de 3 cm

5070

Pulpo «M»

4 – 5 m

5

blanco

5071

Pulpo «L»

5 – 6 m

6

blanco

RopeFix - fija cabos (tres piezas)

¡Se terminó el enredo de cabos!

- Juego de tres unidades
- Nunca más cabos y escotas sin estibar
- Montaje sencillo
- Empleo múltiple

Art. No.

Medidas:
Longitud:
Peso

2051

Ø = 35 mm
30 cm
15 g



Gancho de fondeo «Estándar» & «Deluxe»

¡Fondeo tranquilo y seguro!

- Empleo sencillo, junto con nuestro bichero (modelo «Deluxe»)
- Enganchar, colocar y se descargará la cadena del ancla y el molinete
- Se puede desenganchar también con la tensión de la cadena
- No más ruidos de cadenas
- Tiene un efecto reductor
- Cabo de 5 m con gaza

Acero inox



Cabo de poliéster



Modelo «Deluxe»

- Se puede activar desde el barco
- Con nuestro gancho especial para barcos, es aún más fácil colgar de la cadena



Desenganchar solamente tirando el cabo rojo (modelo «Deluxe») (P. 33).

NUEVO: Recibirá el adaptador de bichero de forma gratuita con la entrega de los modelos deluxe!



Seguro para cadena del ancla para catamaranes «Estándar» & «Deluxe»

- Versión véase arriba
- Con 2 x cabos de 6 m con gaza
- Para cabos de 8 hasta 13 mm

Estándar



Deluxe



También disponible para super-yates



	Superyate		Superyate		Catamaran	Catamaran	Catamaran	
	6/8 mm	10 mm	12/13 mm	10 - 16mm	18 - 22 mm	8 mm	10 mm	12/13 mm
Cadena:	6/8 mm	10 mm	12/13 mm	10 - 16mm	18 - 22 mm	8 mm	10 mm	12/13 mm
Cargo máxima:	1000 kg	1200 kg	1600 kg	3500 kg	4500 kg	1000 kg	1200 kg	1600 kg
Peso:	0,6 kg	0,6 kg	0,6 kg	0,8 kg	1,4 kg	0,8 kg	0,8 kg	0,8 kg
Medidas:	120 mm	120 mm	120 mm	220 mm	250 mm	120 mm	120 mm	120 mm
Largo cabo:	5 m	5 m	5 m			2 x 6 m	2 x 6 m	2 x 6 m
	Ø 12 mm	Ø 14 mm	Ø 14 mm			Ø 12 mm	Ø 14 mm	Ø 14 mm
«Estándar»	1028	1029	1038			10282	10292	10382
«Deluxe»	10283	10293	10383			10284	10294	10384
«Sin Cabo»	10281	10291	10381	1041	1070	10281	10291	10381



Orinque Automático

El Original

El soporte para agarrar el orinque

Acero Inox (V4A)

Cinta luminosa
de seguridad (3M)

Mecanismo especial de
enrollado para la cuerda

Protección a bordo

Fabricación solida
y elegante de plástico



Longitud de cinta de 20 m
Posibilidad de alargar la cinta 10 m más

Resistencia contra rotura de 500 kg

Video Demo
www.swi-tec.com



¡Señale su ancla con el orinque «Original» de SWI-TEC!



- Copiado a menudo pero nunca mejorado
- Más de 25 años en el mercado!
- Longitud de cinta de 20 m
- Anclaje cómodo y sencillo
- Mecanismo especial de enrollado de la cuerda
- Simplifica el sondeo y alargado de la cuerda del ancla
- Práctico para arrancar el ancla del fondo
- Resistencia contra rotura de 500 kg
- Marca la posición exacta del ancla
- Cinta luminosa de seguridad (3M)

Nuevo: alargamiento de la cinta para el Orinque

Art. No.	1020	1027 alargamiento cinta
Medidas:	Ø = 300 mm, a = 420 mm	
Longitud:	20 m cinta de poliéster	10 m cinta de poliéster
Peso:	3,5 kg	
Resist. rotura:	500 kg	
Material:	Plástico (PVC), inox. AISI 316	



Soporte para el orinque



¡A fin de que su boya esté siempre a punto!

- Fabricación sólida y elegante en acero inoxidable
- Con doble seguro de sujeción
- Para montar en la barandilla
- Inclinación regulable



Art. No.	1021
Medidas:	Ø = 350 mm, a = 130 mm
Barandilla:	Ø = 18 – 30 mm
Peso:	0,7 kg
Material:	Inox AISI 316

Solo quitando 2 partes de la hebilla, se puede fijar el soporte fácilmente en la caja del ancla.

Iluminación para el Orinque

¡Marque su Orinque por la noche!

- Se enciende y apaga automáticamente apretando o aflojando la tulipa protectora
- LED luz intermitente
- Distancia de la luz aprox. 1 nm
- Para todos los orinques de SWI-TEC
- Incluidas 2x pilas AA



Art. No.	1014
Medidas:	Ø = 40 mm, a = 200 mm
Peso:	200 g
Intervalo:	aprox. 40 flash por minuto
Distancia:	aprox. 1 nm
Material:	Plástico (PVC)



Nombre de barco, adhesivo prohibido amarrar

¡Marque su Orinque!

- El adhesivo «prohibido amarrar» impide amarrar gente ajena
- Más dificultad para robar la boya
- Colocado en el radio de la boya (folio especial M3)



Art. No.	1022
Nombre de barco letra especial	
Art. No.	2041
Adhesivo prohibido amarrar	

Cadena para boyas

¡ Se terminaron los cabos rotos en las boyas de amarre!

A partir de ahora estará seguro con las boyas de amarre!

- Fácil de manejar
- Pasar el cabo por la anilla de la boya, cruzar los cabos y amarrar en las cornamusas de proa
- Alta calidad de la cadena de acero inoxidable
- Mejor calidad de los cabos (Liros) con caza
- 3 diferentes modelos para barcos hasta 10 m / 15 m / 20 m

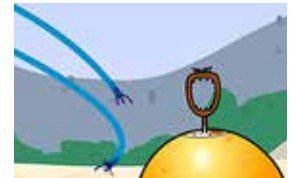

Art. No.	1220	1221	1222
Barco:	hasta 10 m	hasta 15 m	hasta 20 m
Cadena de acero inoxidable:	1,4404	1,4404	1,4404
Medidas de la cadena:	Ø 8 mm	Ø 10 mm	Ø 10 mm
Diámetro de los cabos:	Ø 14 mm	Ø 18 mm	Ø 22 mm
Material:	Polyester PES	Polyester PES	Polyester PES
Largo de la cadena y cabos:	1 m + 2 x 5 m	1 m + 2 x 6 m	1 m + 2 x 8 m
Carga máxima:	3600 kg	6000 kg	9000 kg

Estabilizador

¡Fondeo agradable sin balanceo!

- Tiene un efecto reductor sobre el movimiento del barco fondeado de más del 50%
- Solamente dejarlo en el agua y enganchar en la barandilla o cornamusa
- Se emplea en cualquier sitio (en la proa, popa, estribor o babor)
- Se suministra con bolsa, entrega individual

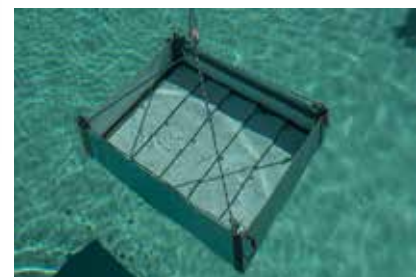

Peso del barco en toneladas	5		10		15		20		25	
Reducción de movimiento del barco	50%	-30%	-50%	-30%	-50%	-30%	-50%	-30%	-50%	
Números de estabilizadores recomendados	1	1	2	2	2 - 3	2	2 - 4	2 - 3	3 - 5	

Art. No.	1085
Material:	Inox
Medidas:	450 x 600 x 190 mm
Medidas plegado:	450 x 600 x 60 mm
Peso:	8,2 kg



¡Nosotros recomendamos el uso de los estabilizadores en el mismo lado!



La Combinación Perfecta

¡Ancla y conector de bola!

Desde que se patentó, esta **ancla con abrazadera**, se ha demostrado su eficacia en las condiciones más extremas. Esta ancla es apta para todos los fondos, se agarra perfectamente en barro, lodo, grava y lecho vegetal. Con la ayuda del aro guía se coloca rápidamente en su posición correcta. Esta pieza posee el certificado del Germanischen Lloyd (GL), que la confirma como ancla de gran fuerza de agarre, después de haber pasado pruebas de altas exigencias. Como estándar, viene con una superficie de vidrio granallado (resistente a los arañazos).

El **acoplamiento de bola**, facilita la unión perfecta con la cadena del ancla de acero inoxidable. Se trata de un sistema de bolas especial, que no solo da vueltas en su propio eje, también gira hasta 30° en todas las direcciones.

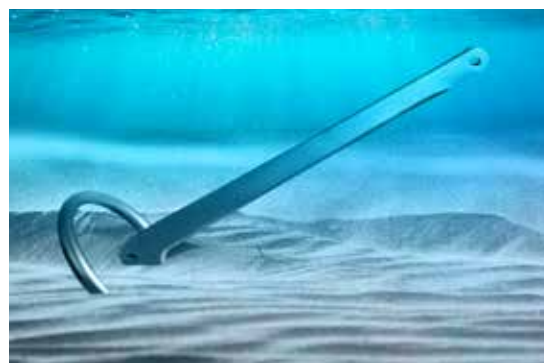

El ORIGINAL



Ancla de Acero (AISI 316L)

Art. No.	Peso
8013	14 kg
8014	18 kg
8015	25 kg
8016	30 kg
8017	42 kg



Conector ancla cadena giratorio



Art. No.	Cadena	ancla
8000	6 mm	6 – 11 kg
8001	8 mm	18 – 25 kg
8002	10 mm	18 – 30 kg
8003	10 – 13 mm	> 30 kg
8004	13 mm	42 – 52 kg
8005	16 mm	52 – 60 kg
8019	20 mm	> 60 kg



Antirrobo

Antirrobo para el ancla y conector de bola

- Se coloca entre el ancla y el conector de bola y se engancha en la cadena

Art. No.	8020
	para el ancla y conector de bola, acero inox, AISI 316

Gancho de amarre

¡Amarrar en boyas y aros de manera fácil, rápido y seguro!

- 2 complementos en uno
- Fijación fácil en boyas y aros
- Desenganche desde a bordo
- Solamente enganchar el gancho en el aro de la boya de amarre y atar el cabo en la cornamusa
- Fijarlo en boyas y recuperar objetos como por ejemplo la boya de ancla
- Los dos modelos contienen dos cabos con gaza de 10 m (cabo para amarrar y cabo fino para desenganchar)
- A la venta en dos medidas

El uso de nuestro gancho de fondeo hace necesario el empleo, bien sea de nuestro bichero, del adaptador o de la punta del bichero!

NUEVO: Recibirá el adaptador de bichero de forma gratuita con la entrega!



Consejo:

Hasta 8 t de peso del barco usa la versión «Estándar», más de 8 t es recomendable usar la versión «Estándar XL»



Importante:
¡No hay que usar para amarre definitivo, sólo para amarres cortos!



Art. No.	1031 Estándar	1034 Estándar XL
Carga máxima:	1200 kg	3500 kg
Ejecución:	10 m cabo de Ø 12 mm 10 m cabo de Ø 4 mm	10 m cabo de Ø 14 mm 10 m cabo de Ø 4 mm
Medidas:	110 x 190 mm	120 x 200 mm
Peso:	1 kg	1,5 kg
Material:	Acero inox. AISI 316 Ø 10 mm	Acero inox. AISI 316 Ø 14 mm

Bichero, punta de bichero y adaptadores

¡El bichero telescópico de calidad superior!

- Bichero telescópico extensible de 1,17 m hasta 1,96 m
- Opción entre bichero, adaptador o punta de bichero
- Adecuado para todos los complementos SWI-TEC
- Punta de bichero adaptable a tubo de 25 mm de diámetro
- Dos adaptadores de plástico para bicheros con tubo de 25 mm o 30 mm
- Adaptor con contraplaca 25 mm
- Tornillos incluidos



Consejo:

Limpie el bichero con agua dulce de vez en cuando.



Adaptador para desmontar (para charter) con contraplaca con tornillos y tuercas.

Art. No.	2031 Bichero telescópico	2022 Punta de bichero	1033 Adaptador	5072 Adaptador	5050 Adaptador con contraplaca
Medidas:	1,17 - 1,96 m	Ø = 25 mm	Ø = 25 mm	Ø = 30 mm	Ø = 25 mm
Material:	Aluminio	Nilón	Polietileno	Polietileno	Polietileno
Entrega:			tornillos incluidos	tornillos incluidos	

Gancho liberador

Este gancho es para distintas aplicaciones

- Desenredará fácilmente su ancla
- Sirve también como gancho en esclusas
- Como guía dentro del puesto de amarre entre las estacas
- Con dos cabos de 3 m

Con el cabo rojo se puede soltar el gancho liberador desde la distancia.

El uso de nuestro gancho liberador hace necesario el empleo, bien sea de nuestro bichero, del adaptador o de la punta del bichero separada!

NUEVO: Recibirá el adaptador de bichero de forma gratuita con la entrega!

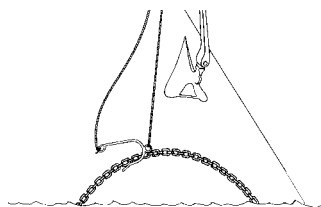
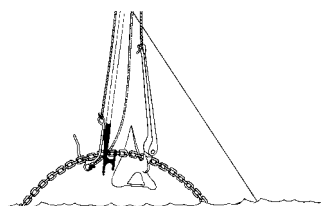

Art. No.	1032
Carga máx:	1000 kg
Ejecución:	2 x 3 m cabo con gaza Ø = 10 mm
Medidas:	140 x 280 mm
Peso:	0,8 kg
Material:	Acero inox. AISI 316, Ø 12 mm



Gancho para guías de muerto

¡Con este gancho, amarrar en el Mediterráneo es un juego de niños!
¡Más sencillo y rápido imposible!

El uso:

1. El complemento SWI-TEC para muertos, se ajusta al bichero y se coge en la guía del muerto
2. Retirar el bichero y dejar caer el gancho al fondo
3. Ir cómodamente a proa manteniendo cogido el cabo del gancho.
4. Elevar el cabo de muerto y amarrar el barco.

El uso de nuestro gancho de muerto hace necesario el empleo, bien sea de nuestro bichero, del adaptador o de la punta del bichero

NUEVO: Recibirá el adaptador de bichero de forma gratuita con la entrega!

- Manos ilesas
- Ropa limpia
- Barco sin suciedad
- Sin movimientos del barco porque el amarrado es más rápido
- Con cabo de 5 m

Art. No.	1030
Material:	Acero inox. AISI 316
Cargo máx.:	500 kg
Ejecución:	5 m cuerdo Ø 10 mm
Medidas:	160 x 260 mm
Peso:	0,8 kg

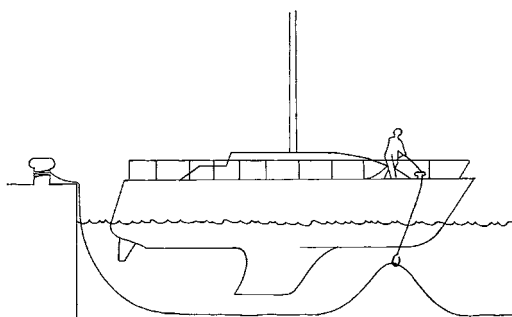
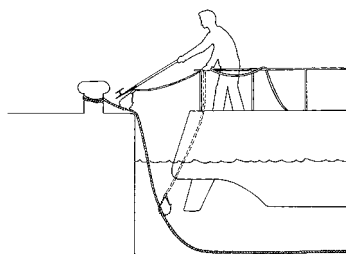

Safety Lock

Amarre sencillo a norays, estacas y esclusas

- Utilizable también como gancho en esclusas
- Distintas aplicaciones
- Largo del cable de acero inoxidable: 120 cm
- Cómodo accionamiento desde a bordo
- Soltar desde la distancia
- Los dos cabos de 5 m con gaza
- Incluye seguro para impedir una acción por equivocación

Art. No.	1036	1037
Cable inox:	1200 mm	1500 mm
Material:	Plástico, aluminio y acero inoxidable AISI 316	
Carga máx.:	1000 kg	
Peso:	1,2 kg	
Ejecución:	5 m, Ø 12 mm; 5m, Ø 4 mm - cuerda de poliester	
Medidas:	60 x 30 x 120 mm	

El uso de nuestro Safety Lock hace necesario el empleo, bien sea de nuestro bichero, del adaptador o de la punta del bichero

NUEVO: Recibirá el adaptador de bichero de forma gratuita con la entrega!



Kit de toldo con soporte barandilla con tubo telescópico



Para embarcaciones a motor pequeñas y medianas y de vela!



Sombra a bordo con nuestro sistema de toldos

Hoy en día, la mayoría de las embarcaciones viene provistas de un toldo bimini o un pequeño toldo que cubre la consola central, quedando las demás partes del barco expuestas al sol.

Con nuestro kit puede alargar su toldo hacia proa o hacia popa según lo desee o donde usted lo necesite y así solucionar este problema. El tubo telescópico ofrece 6 opciones de ajuste diferentes y se puede extender hasta 190 cm.

Ofrecemos el sistema para barcos con o sin barandilla y la lona para toldo en blanco o azul.

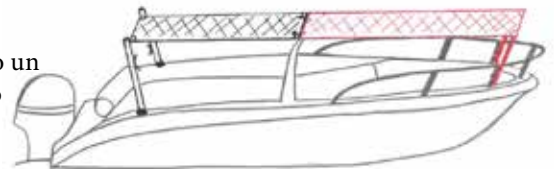

Kit de toldo (sin toldo)

Art. No.	5300	5301	5302	5305	5310
Barandilla	para Ø 22 mm	para Ø 25 mm	para Ø 30 mm	Tintero recto	Tintero inclinado (60°)
Contenido:	2 tubos de acero inoxidable (Ø 25mm / longitud 110 cm) con cuerda, cornamusa y mosquetón				
Material:	Acero inoxidable V4A				

Lona para toldo a medida (por m²)

Art. No.	5340	5341
Color:	blanco	azul
Material:	La mezcla de algodón y poliéster	



Aireador textil

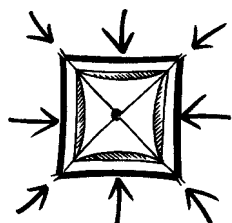

¡Óptima circulación de aire en las 4 direcciones!

¡Solución óptima para ventilar siempre!

- No es necesario adaptarlo en la dirección del viento
- Función continua por el sistema de 4 cámaras
- Ocupa poco espacio (incl. bolsa)
- Mínimo ruido por empleo de una tela especial
- Material es UV-estable

Consejo:

Recomendamos poner un elástico entre la driza y el aireador.

> También hay una mosquitera para el fantasma

Entregamos el aireador sin conexiones para tener la libertad de fijación, pero aconsejamos nuestros botones "Tenax".



Aireador textil

Art. No.	1010	1011
hasta :	500 x 500 mm	700 x 700 mm
Material:	Nilón, resistente a los rayos UV	

Botón tenax

Art. No.	2010	2011
Superior e inferior:	por piezas	set de 4 piezas
Material:	Latón cromado	



Mosquitero

¡Permite la entrada de aire fresco y mantiene alejados los insectos a todas horas!

- Uso muy sencillo
- Cosido con una cinta de plomo para una fijación segura
- Fibra de poliéster muy fina
- No deja entrar la lluvia

También disponible para nuestro aireador textil

Consejo:

Selecciona el mosquitero un número más grande que la medida de la escotilla



Art. No.	1091	1093	1094	1098
Medidas:	540 x 540 mm	620 x 620 mm	700 x 700 mm	para aireador textil
Material:	Fibra de poliéster con pieza de plomo			



FixTop Parasol

¡ Desarrollo perfeccionado del conocido parasol!

- para el sol y la lluvia
- tela de «Multitex»
- set de fijación,
6x bandas blancas (3m x 3cm)
- Cómodo de estibar
- 2 modelos
- Colores: blanco o azul
- Tela: resistente a los rayos UV
- Ideal para veleros y lanchas
- Montaje rápido
- Varias aplicaciones
- Accesorio: soporte de pie para el parasol



«Estandár»

Art. No.	5074	5076
Medidas:	1900 x 2300 mm	1900 x 2300 mm
Colores:	blanco	azul
Material:	Aluminio anodizado	
Tela:	Multitex	
Medidas:	1250 x 120 x 120 mm	
Peso	ca. 2 kg	

«Especial»

Art. No.	5075	5077
Medidas:	2500 x 3000 mm	2500 x 3000 mm
Colores:	blanco	azul
Material:	Aluminio anodizado	
Tela:	Multitex	
Medidas:	1550 x 120 x 120 mm	
Peso	ca. 3 kg	

Accesorios

Art. No.	5078
Set de fijación (para todos modelos), 6x bandas blancas (3m x 3cm)	
Art. No.	5079
Soporte de aluminio anodizado (1,2 – 2 m)	



RollTop Parasol enrollable

¡La óptima protección contra el sol!

- Rápido montaje
- Múltiples usos
- Solo enganchar y enrollar
- Sistema enrollamiento hasta 1,9 m
- Tela resistente contra los rayos UV
- También para la lluvia
- Ideal para veleros y lanchas
- Diferentes opciones de montaje (Montaje con cintas / Montaje con soporte / Montaje con clips) los accesorios están incluidos

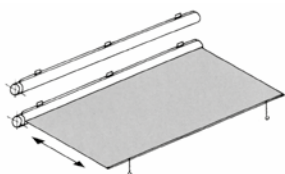

Art. No.	5088
Colores:	blanco
Ancho:	1700 mm
Longitud:	1900 mm
Perfil:	Ø 40 mm
Peso:	2 kg



Funda winche (Set de 2)



¡La protección perfecta contra la agresividad del agua salada y el polvo!

- La protección perfecta para sus winches
- Facilita la salida de la humedad y no la deja penetrar
- Sencilla colocación
- ¡También en el tamaño XL!



Art. No.	Colores	Medidas	Funda de winch Ø	Altura
1049	weiß	S	80 – 140 mm	18 cm
1046	blau	M	140 – 200 mm	25 cm
1051	weiß	M	140 – 200 mm	25 cm
1047	blau	L	200 – 250 mm	33 cm
1053	weiß	L	200 – 250 mm	33 cm
1054	blau	XL	240 – 320 mm	36 cm
1055	weiß	XL	240 – 320 mm	36 cm

Material: Tejido acrílico impermeabilizado especial, resistente contra rayos UV, lavable 40°C



Funda para tensores (Set de 2)



¡Acaba con las velas destrozadas y las heridas provocadas por tensores de obenque sin protección!

- Nuevos modelos
- Sin desmontar los tensores
- No precisa reajustar la jarcia
- Desmontaje fácil en caso de lavado



Art. No.	6010	6011	6012	6013
Longitud:	30 cm	40 cm	50 cm	60 cm
Material:	PVC, resistente contra rayos UV, lavable 40 °C			



Antirrobo para escotillas

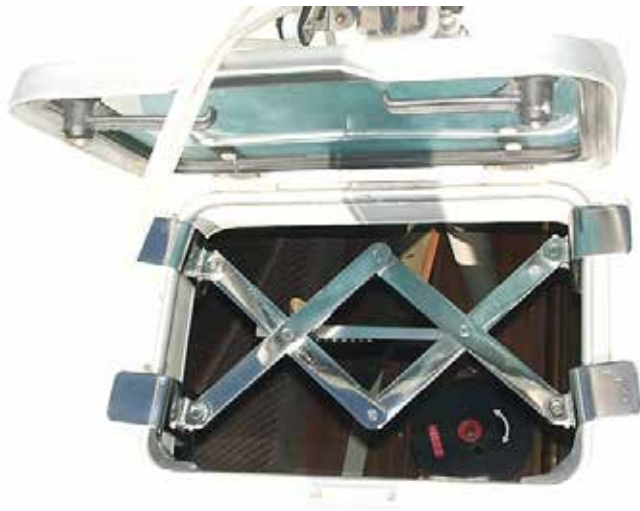

¡Antirrobo para todo el día y toda la noche!

- Desde ahora puede dejar sus escotillas abiertas todo el día y la noche
- Uso muy sencillo, funcionamiento extensible
- También es apropiado para escotillas rectangulares
- Aire limpio cuando vuelve a bordo
- Es posible el uso de SWI-TEC manga de aire y mosquitera
- A la venta en tres medidas, fabricado en acero inox.
- Bolsa de almacenamiento impermeable incluida

◀ Video Demo
www.swi-tec.com



Accesorios

Art. No.	1110	1111	1112	Art. No.	1115
Medidas:	300 – 450 mm	450 – 550 mm	600 – 700 mm		
Material:	acero inox. AISI 316				Candado, acero inoxidable AISI 316



Medidas de la altura de montaje para el seguro antirrobo de la escotilla: máx. 13 cms

Escalera de emergencia



¡Seguridad que debe tener siempre a bordo!

Nuevo modelo!

- Se puede accionar fácilmente desde el agua
- Empleo para baño y salvamento
- Altura ajustable del franco bordo
- Adecuada para cualquier barandilla
- Longitud de 2.5 m (peldaños estan en el agua también)
- 7 escalones de GFK
- Necesita poco sitio
- Con asas en cada lado para subir más cómodo

Nuevo



Art. No. 6005

Modelo con asas

Medidas:	500 x 300 mm
Longitud:	2,5 m
Peso:	2.7 kg
Peldaños:	7 unidades con 40 cm de largo
Material:	Bolsa Nylon ,cinta de poliéster, peldaños de poliéster



Seguro contra robos para velero

¡Protega su barco contra robos!

- Ejecución sólida
- Todo de acero inoxidable (AISI 316)
- Montaje sencillo
- Para uso en todos los veleros
- Utilización sencilla: basta con colocar el pestillo y cerrar

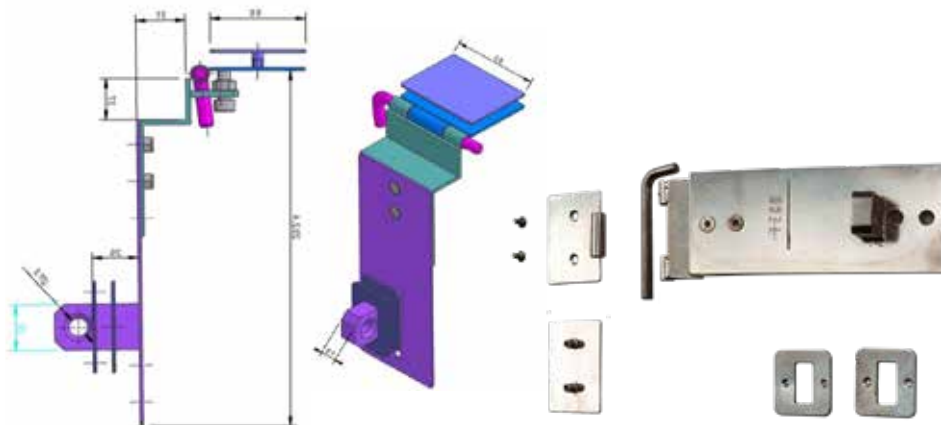

Art. No.	1042
Medidas:	60 x 80 mm (chapa cobertura) 240 x 80 mm (chapa cierre)
Peso:	950 g
Material:	Acero inox. AISI 316, 2 mm

Seguro contra robos «Deluxe»

¡Perfeccionado!

¡Cierra el acceso también interior!

- La base de seguro contra robos
- Para cerrar desde el exterior e interior

Art. No.	1043
Medidas:	60 x 80 mm (chapa cobertura) 240 x 80 mm (chapa cierre)
Peso:	950 g
Material:	Acero inox. AISI 316, 2 mm con cerradura interior

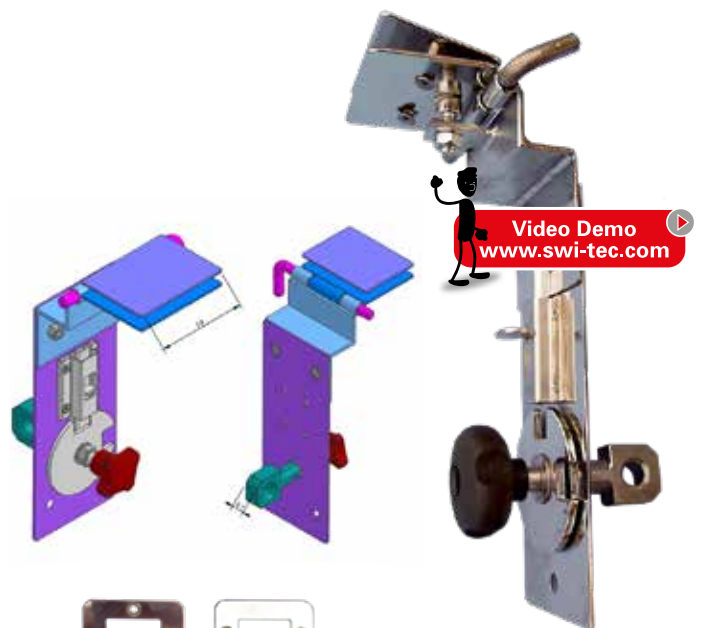

Accesorios

Art. No.	2040
	Candado de acero inoxidable



Pasarela «Nueva-Mini»

- 2 Metros
- 1x o 2x plegable
- Aluminio / Teka (Iroko)



Pasarela «Ligera»

- 2 o 2,5 Metros
- 1x o 2x plegable
- Aluminio / Teka (Iroko)



Pasarela «Clásica»

- 2 o 2,5 Metros
- 1x o 2x plegable
- Aluminio / Teka (Iroko)



**Todas las pasarelas se suministran con tinteros y ruedas.
Las pasarelas „Ligera“ y „Clásica“ están equipadas con
barandillas en un lado.**



Fabricación también a medida
Medidas especiales bajo presupuesto.



Las pasarelas sólidas y ligeras!

- Una amplia variedad de modelos
- Modelo «Nueva-Mini» para barcos pequeños (pesa solo 8 kg)
- Fabricando en aluminio anodizado y acero inoxidable
- Los modelos «Ligera y Clásica» se pueden fabricar con madera de teka (Iroko)
- Son antideslizantes
- Incluye tintero para fijación al barco de acero inox.
- A la venta en versión 1x o 2x plegable
- Longitud de 2 m, 2,5 m o 3 m
- También se pueden suministrar tamaños especiales
- A la venta tinteros sueltos también
- Diámetro del pasador (Nueva-Mini = Ø 20mm, Ligera & Clásica = Ø 30mm)



Listones de teka (Iroko)



Los modelos Ligera y Clásica incluyen barandillas. La barandilla se encuentra en la parte izquierda cuando sube. Solicitud de cambio de lado bajo demanda.

Art. No.	Modelo	Plegable	Material	Largo	Ancho	Peso	Max. Carga	Altura*	Largo*
8070	«Nueva-Mini»	1x	Aluminio	2 m	28 cm	8 kg	aprox. 120 kg	10,5 cm	1,10 m
80701	«Nueva-Mini»	1x	Listones de teka (Iroko)	2 m	28 cm	10 kg	aprox. 120 kg	10,5 cm	1,10 m
8072	«Nueva-Mini»	2x	Aluminio	2 m	28 cm	8 kg	aprox. 120 kg	16 cm	0,74 m
80721	«Nueva-Mini»	2x	Listones de teka (Iroko)	2 m	28 cm	11 kg	aprox. 120 kg	16 cm	0,74 m
8045	«Ligera»	1x	Aluminio	2 m	32 cm	11 kg	aprox. 120 kg	12 cm	1,11 m
8046	«Ligera»	1x	Aluminio	2,5 m	32 cm	13 kg	aprox. 120 kg	12 cm	1,31 m
80511	«Ligera»	1x	Listones de teka (Iroko)	2 m	32 cm	14 kg	aprox. 120 kg	12 cm	1,11 m
80521	«Ligera»	1x	Listones de teka (Iroko)	2,5 m	32 cm	15 kg	aprox. 120 kg	12 cm	1,31 m
8061	«Ligera»	2x	Aluminio	2 m	32 cm	12.5 kg	aprox. 120 kg	18 cm	0,77 m
8062	«Ligera»	2x	Aluminio	2,5 m	32 cm	14.5 kg	aprox. 120 kg	18 cm	1,01 m
80631	«Ligera»	2x	Listones de teka (Iroko)	2 m	32 cm	15.5 kg	aprox. 120 kg	18 cm	0,77 m
80641	«Ligera»	2x	Listones de teka (Iroko)	2,5 m	32 cm	16.5 kg	aprox. 120 kg	18 cm	1,01 m
8047	«Clásica»	1x	Aluminio	3 m	44 cm	22 kg	aprox. 150 kg	14 cm	1,60 m
80531	«Clásica»	1x	Listones de teka (Iroko)	3 m	34 cm	24.5 kg	aprox. 150 kg	14 cm	1,60 m
8066	«Clásica»	2x	Aluminio	3 m	44 cm	22 kg	aprox. 150 kg	21 cm	1,18 m
80651	«Clásica»	2x	Listones de teka (Iroko)	3 m	34 cm	25.5 kg	aprox. 150 kg	21 cm	1,18 m

* plegada

Accesorios pasarelas: Moqueta antideslizante

Beneficios:

- Permite a las personas caminar con seguridad por la pasarela
- Pasar a los niños pequeños a cubierta sin peligro
- Sujeción segura en condiciones de humedad
- Fácil montaje y desmontaje
- 4-5 mm de grosor
- Resistente a los cambios climatológicos
- Perfecto para animales a bordo
- Resistente a la abrasión
- Alivio de piernas y articulaciones
- Sirve para cualquier tipo de pasarela
- Resistente a los rayos UV
- Incluido 12 piezas de velcro (2,5cm x 2,5cm) con modelos de SWI-TEC



Art. No. apropiado para siguientes modelos

8073	“Nueva-Mini“ 2m
8074	„Ligera“ 2m
8075	„Ligera“ 2,5m
8076	„Clasica“ Alu 3m
8077	„Clasica“ Teka 3m
8120	40cm / por metro
8122	60cm / por metro
8125	80cm / por metro
8130	120cm / por metro
8079	Cinta Velcro 3M transparente por metro



**Perfecto para perros y gatos a bordo.
¡El material les quita el miedo a cruzar la pasarela!**

Accesorios pasarelas: Bolsas para pasarelas



Art. No. apropiado para siguientes modelos

8091	2 m, plegable
8090	2 -2,5 m, 2x plegable
8092	2,5 m, plegable
8093	3 m, plegable



Accesorios pasarelas: Pié de gallo tipo percha



- Muy estable
- Deja la entrada libre
- Indestructible, acero inoxidable (V4A)
- Facil de fijar

Art. No. 1090

Material:	acero inox. AISI 316,
Medidas:	530 x 180 mm
Carga máx.:	ca. 500 kg



Accesorios pasarelas: Soportes

Soporte de popa para pasarela



8097



80461/80471

80701/80532



Art. No.	para pasarelas	Medidas	Fijo/Desmontable
80702	«Nueva-Mini»	318 x 60 x 76 mm	Fijo
8097	«Ligera» 2+2,5m	360 x 80 x 82 mm	Desmontable
80461	«Ligera» 2+2,5m	378 x 80 x 96 mm	Fijo
80471	«Clásica» 3m Alu	498 x 80 x 106 mm	Fijo
80532	«Clásica» 3m Teka	398 x 80 x 100 mm	Fijo

Tintero graduable para candelero

Para barandillas hasta Ø 30 mm de diámetro



8036 - 8038

Art. No.	Medidas	por pasarelas
8036	Ø = 20 mm	«Nueva-Mini»
8037	Ø = 25 mm	«otros modelos»
8038	Ø = 30 mm	«Ligera»+«Clásica»

- Montaje a la popa o en el costado
- Angulo regulable

Soporte pasarela, horizontal

Para barandillas con Ø 25 mm de diámetro

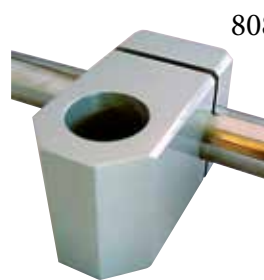

8080 - 8082

Art. No.	Medidas	por pasarelas
8080	Ø = 20 mm	«Nueva-Mini»
8081	Ø = 25 mm	«otros modelos»
8082	Ø = 30 mm	«Ligera»+«Clásica»

Medidas: 950 mm x 600 mm x 500 mm
Material: Aluminio anodizado

Base tintero de acero inox. AISI 316

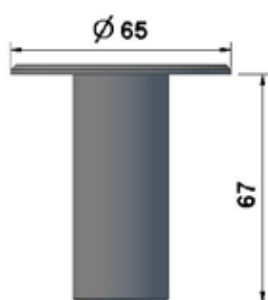

Art. No.	Medidas	por pasarelas
8039	Ø = 20 mm	«Nueva-Mini»
8058	Ø = 22 mm	«otros modelos»
8059	Ø = 25 mm	«otros modelos»
8060	Ø = 30 mm	«Ligera» +«Clásica»

Soporte de estiba para pasarela

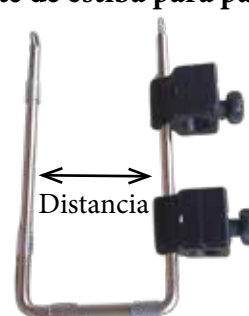

Distancia

Art. No.	por pasarelas plegable	
8033	«Nueva-Mini»	distancia: 110 mm
8034	«Ligera» (solo para 1x plegable)	distancia: 140 mm
8032	«Clásica»	distancia: 170 mm

Nuestros productos son compatibles con otras pasarelas.

No olvide medir el diámetro de la base tintero.



Bolsa de herramientas

¡Termine con las cajas de herramientas incómodas y desorganizadas! ¡A la venta en dos medidas!

- Contiene 20/30 separaciones
- Pequeña bolsa con cremallera suplementaria
- Con cerradura rápida ajustable
- Necesita un sitio pequeño para guardar
- Todas las herramientas bien visibles
- Cinta de sujeción con Velcro
- Lavable hasta 40°C



Art. No.	1062	1067
Bolsa:	vacía	pequeña, vacía
Color:	azul	azul
Medidas:	840 x 450 mm	540 x 450 mm
Material:	Nilón	Nilón
Separaciones:	30	20



Consejo:

Recomendamos la bolsa pequeña de herramientas para las herramientas de uso cotidiano y la grande para las herramientas en general.



Bolsa combinado

Todo en una bolsa

- 4 separaciones
- Ideal para pequeños barcos
- Para manivelas, móviles, mapas, prismáticos etc.
- Se puede fijar en la barandilla o en la cubierta

Art. No.	6058	60581
Color:	blanco	plata
Medidas:	470 x 360 mm	

¡Todas las bolsas incluyen la fijación!



Bolsa universal pequeña

Almacenamiento rápido

- banda elástica
- Fijación con tornillos o cabo
- 1 compartimento de uso universal

Art. No.	6065
Color:	blanco
Medidas:	25 x 28 cm

¡Todas las bolsas incluyen la fijación!



Bolsa para cartas náuticas

Perfecto para los cartas náuticos

- 4 separaciones
- Se puede fijar en la barandilla o en la cubierta

Art. No.	6059	60591
Color:	blanco	plata
Medidas:	440 x 320 mm	

¡Todas las bolsas incluyen la fijación!



¡Las bolsas con este tejido son apropiadas para el interior y exterior!

- Tela irrompible
- Resistente a los rayos UV y altas temperaturas
- El tejido deja pasar el aire
- La tela no absorbe el agua
- La tela no se pudre
- Lavable a 30°
- Reciclable
- A prueba del tiempo
- Fijación incluida (tornillos y ventosas de succión de caucho)
- Disponible en color blanco y plata
- Fijación opcional con tornillos o ventosas

Se pueden suministrar tamaños especiales!

Bolsa Universal

Bolsa para la barandilla

- 2 medidas diferentes
- 4 o 6 separaciones
- Cierre rápido (Tenax)
- Corchetes adicionales

Art. No.	6051	60511
Color:	blanco	plata
Medidas:	600 x 420 mm	

¡Todas las bolsas incluyen la fijación!



Bolsa para la barandilla

Bolsa universal para pared

- Para colgar en la cocina, en el baño etc...
- Fijación incluida (tornillos y ventosas de succión de caucho)

Art. No.	6057	60571
Color:	blanco	plata
Medidas:	380 x 250 mm	
Art. No.	6050	60501
Color:	blanco	plata
Medidas:	500 x 250 mm	



Bolsa de mástil para drizas

Todo en orden en la cubierta

- Montaje fácil
- Todo bien organizado sin tener un lio
- No hay peligro por drizas en la cubierta
- Fácil de manejar

Art. No.	6060	60601
Color:	blanco	plata
Medidas:	550 x 220 x 160 mm	

¡Todas las bolsas incluyen 2 hebillas de sujeción!



Bolsa multiuso

Óptima para GPS, gafas de sol, móviles etc...

- También apropiado para botellas
- Para poner en la barandilla (incluye fijación)

Art. No.	6056	60561
Color:	blanco	plata
Medidas:	21 x 12 cm	

¡Todas las bolsas incluyen la fijación!



Bolsa manivela

Bolsa para la manivela de winch

- 2 tamaños diferentes
- Fijación con tornillos en el mástil o en la bañera

Art. No.	6053	60531
Color:	blanco	plata
Medidas:	320 x 110 mm	

Art. No.	6054	60541
Color:	blanco	plata
Medidas:	400 x 130 mm	

¡Todas las bolsas incluyen la fijación!



Bolsa para cabos

Bolsa pequeña y grande para escotas y drizas

- 2 medidas diferentes (350 x 280 mm & 400 x 350 mm)
- Permite estibarlos de una forma simple, rápida y sin enredos
- Resistente al moho

Art. No.	6055	60551
Color:	blanco	plata
Medidas:	350 x 280 mm	

Art. No.	6052	60521
Color:	blanco	plata
Medidas:	400 x 350 mm	

¡Todas las bolsas incluyen la fijación!



Diseño exclusivo para la cocina



A bordo o en casa; Prensa de ajo, Salero y Pimentero

- En acero inoxidable y aluminio
- Se puede prensar hasta 3 dientes a la vez
- No sale nada por los lados
- Con el depósito debajo todo se queda limpio
- El ajo sale como si se tratara de mantequilla
- Es posible prensar los dientes sin pelar

Perfecto como regalo para veleros



Prensa ajo

Art. No.	9120
Medidas:	300 x 50 x 120 mm
Peso:	1,8 kg
Material:	acero inox. y alu

Pimentero

Art. No.	9111
Medidas:	Ø 39 mm a 46 mm
Material:	acero inox.

Salero

Art. No.	9106
Medidas:	Ø 39 mm a 46 mm
Material:	acero inox.

Juego de 2 con madera

Art. No.	9112
Medidas:	95 x 65 x 55 mm

Soporte bebida y botella para barandilla y pie de barandilla



Soporte bebida y pie de barandilla



Soporte bebida y botella para barandilla

¡Así las bebidas siempre están a punto!

- Fácil y rápido de atar
- Para barandilla y pies de barandilla
- Soporte botellas de hasta 2 litros
- Disponible como soporte de bebida y soporte de botella
- Con accesorio de anclaje en cable de barandilla
- Disponible para tipo de barandilla 25 mm
- Para ajustar, solo empujar, girar 90°, y el soporte queda encajado
- Un regalo muy práctico
- Polietileno / acero inoxidable 316, y peso 250 g



Soporte bebida y pie

Art. No.	tubo de Ø
7900	25 mm

Soporte bebida y botella

Art. No.	tubo de Ø
7902	25 mm

Casquillo para cable

Art. No.	7905
Material:	Goma
Medidas:	L: 5,5 cm, Ø 2,5 cm

Soporte para bebidas universal juego de 2

El soporte práctico para latas, botellas y vasos!

Soporte para bebidas universal

- Juego de dos soportes
- Fijación individual
- También para el móvil y el GPS
- No habrá nunca más bebidas derramadas
- Soporte antiescora para botellas hasta 1,5 litros
- También es perfecto para usar en otras áreas como camping, casa, taller, jardín y mucho más.



Art. No.	6045
Medidas:	Bebidas hasta Ø 100 mm
Ejecución:	Juego con 2 cinturones, 2 botones de montaje, 2 ventosas de succión de caucho
Material:	Plástico, velcro-cerradura

Caja tornillos universales

Juego de tornillos universal, Acero inoxidable, AISI 316

- Aprox. 360 piezas
- Tornillos metricos, tuercas, pasadores, anillos elásticos
- Claramente ordenados
- Ideal para barco y taller casero
- Ocupa un espacio reducido
- Un regalo práctico para el patrón

Art. No.	7001
Medidas:	320 x 260 x 50 mm
Peso:	1,8 kg
Material:	Acero inoxidable AISI 316

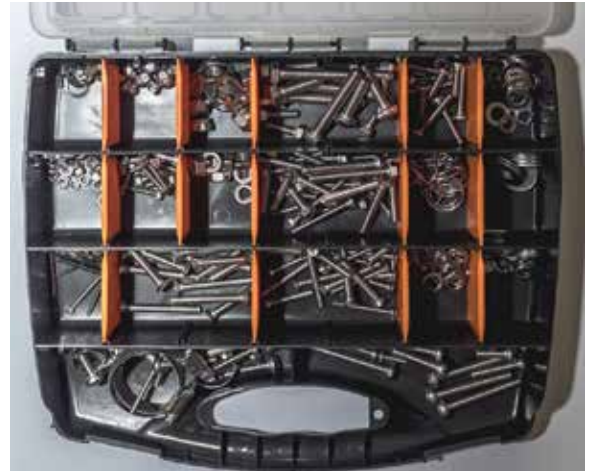

Caja tornillos de rosca chapa

Juego de tornillos de rosca chapa, Acero inoxidable AISI 316.

- Aprox. 430 piezas
- Diferentes tamaños
- Claramente ordenados
- Ideal para barco y taller casero
- Ocupa un espacio reducido
- Un regalo práctico para el patrón

Art. No.	7007
Medidas:	320 x 260 x 50 mm
Peso:	1,7 kg
Material:	Acero inoxidable AISI 316

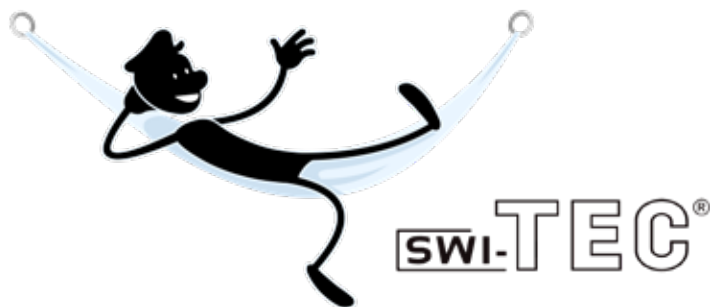



PRODUCIMOS EL 80% DE FORMA AUTOSUFICIENTE Y AHORRAMOS HASTA 7.34 TONELADAS DE CO₂ AL AÑO



Podéis ver una pequeña parte de nuestro trabajo en nuestra página web o nuestros perfiles en redes sociales, donde se pueden ver videos y consultar más información.



WhatsApp
+34 971 82 24 26
(solamente Chat)



SWI-TEC Internacional



©fotomek/fotolia.com

Internacional - Escala Mundial

www.swi-tec.com

Distributors:

www.swi-tec.fr

www.swi-tec.us

www.swi-tec.ch

www.swi-tec.es

www.swi-tec.it

www.swi-tec.de

www.swi-tec.nl

www.swi-tec.es

Para más información sobre nuestros distribuidores y sus datos de contacto, visite nuestra página web www.swi-tec.com, donde nuestros comerciales estarán encantados de atenderles.

SWI-TEC®

SIEMPRE UNA BUENA IDEA
POR DELANTE



WWW.SWI-TEC.COM

